



Il separatore di prepulitura é una macchina utilizzata per la prepulitura di cereali che garantisce la separazione del cereale da corpi estranei di grossa dimensione, come carta, cartone, grosse pietre, spezzoni di ferro ed altro. La macchina é costituita da una cassa metallica entro la quale ruota un cilindro in rete metallica fornito di una speciale spira fissata sulla

parete interna del cilindro stesso.

La rotazione del cilindro é ottenuta tramite un motoriduttore a vite senza fine con trasmissione a catena.

Il prodotto entra nella parte superiore della macchina e viene convogliato nella parte centrale del cilindro rotante. La forma conica e la rotazione del cilindro

*The pre-cleaning separator is a machine utilized for the pre-cleaning of grain.*

*It guarantees the separation of the grain from large foreign bodies, like paper, cardboard, big stones, iron pieces and other similar objects.*

*The machine consists of a metal box which contains a rotating cylinder in wire net as well as a special*

*spiral which is fixed on the internal side of the cylinder.*

*The cylinder rotation is obtained by means of a worm geared motor with chain transmission.*

*The product comes from the upper part of the machine and is conveyed to the central part of the rotating cylinder.*

*The conical shape and the*

assicurano la separazione dalle impurità che vengono scaricate dall'apposita uscita.

Nella parte superiore della macchina é sistemata una presa per il collegamento all'impianto di aspirazione.

*cylinder rotation assure the separation of impurities which are discharged from the trash outlet.*

*In the upper part of the machine there is a socket for the suction system connection.*



www.marcantonio.com

**GBS** GROUP

SANGATI  BERGA

 GOLFETTO

GBS Group S.p.a. - Corso Stati Uniti, 7 - Padova - Italy Tel. (39) 049 8949494 Fax (39) 049 8949400  
Factory of: Quinto di Treviso - Italy - Via F.lli Bandiera, 3 Tel. (39) 0422 476700 Fax (39) 0422 476800

www.gbsgroupspa.com info@gbsgroupspa.com

06/2062

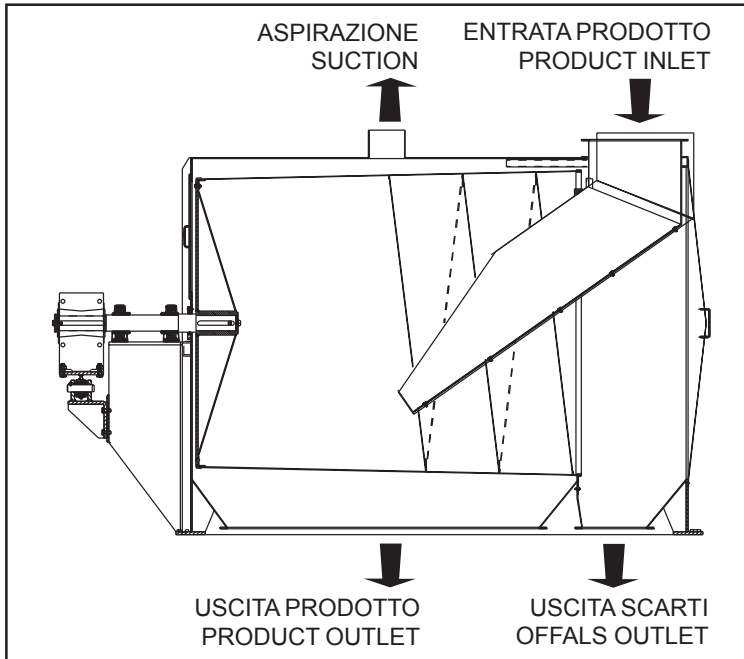

Modello Type	Potenza Power KW	Portata Output T.p.H.	Peso Weight Kg.
SPR 200	2,2	200	850
SPR 300	3	300	1220
SPR 600	4	600	1500

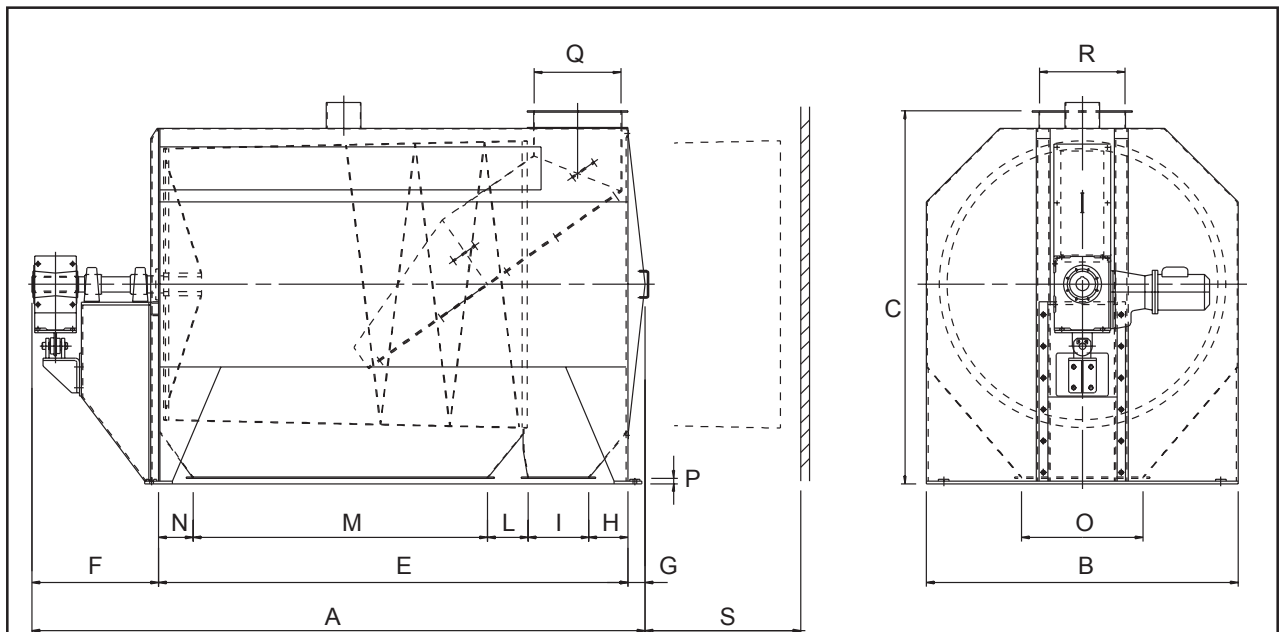

Modello Type	A	B	C	E	F	G	H	I	L	M	N	O	P	Q	R	S
SPR 200	2130	1100	1660	1430	640	60	130	200	210	680	210	400	140	220	320	1200
SPR 300	2520	1300	1825	1810	640	70	150	250	255	900	255	400	50	300	340	1600
SPR 600	3550	1800	2200	2710	740	100	300	300	560	1000	550	400	30	500	500	2200